

NAV_107

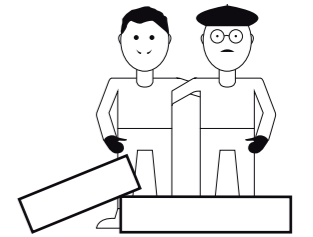

1.

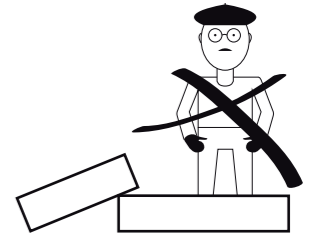
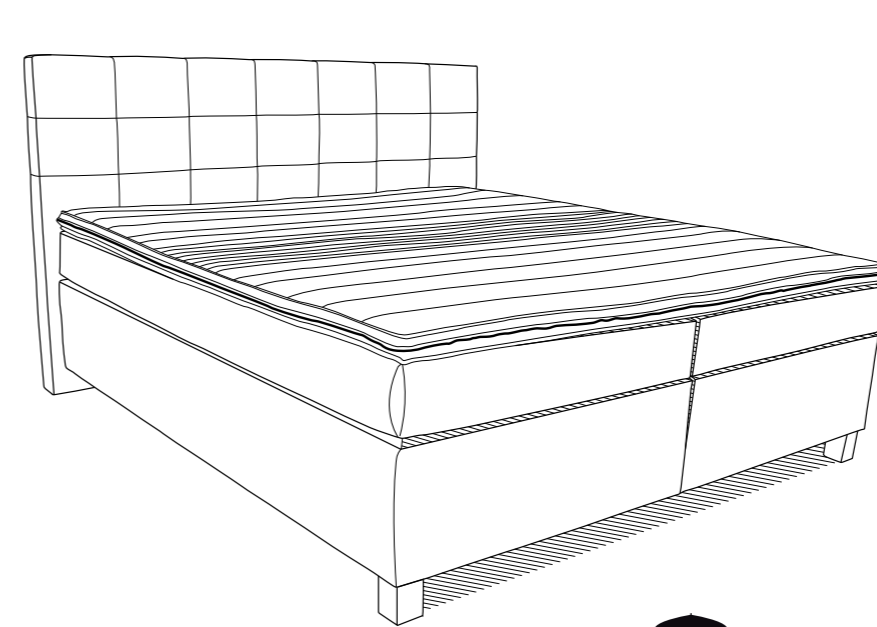
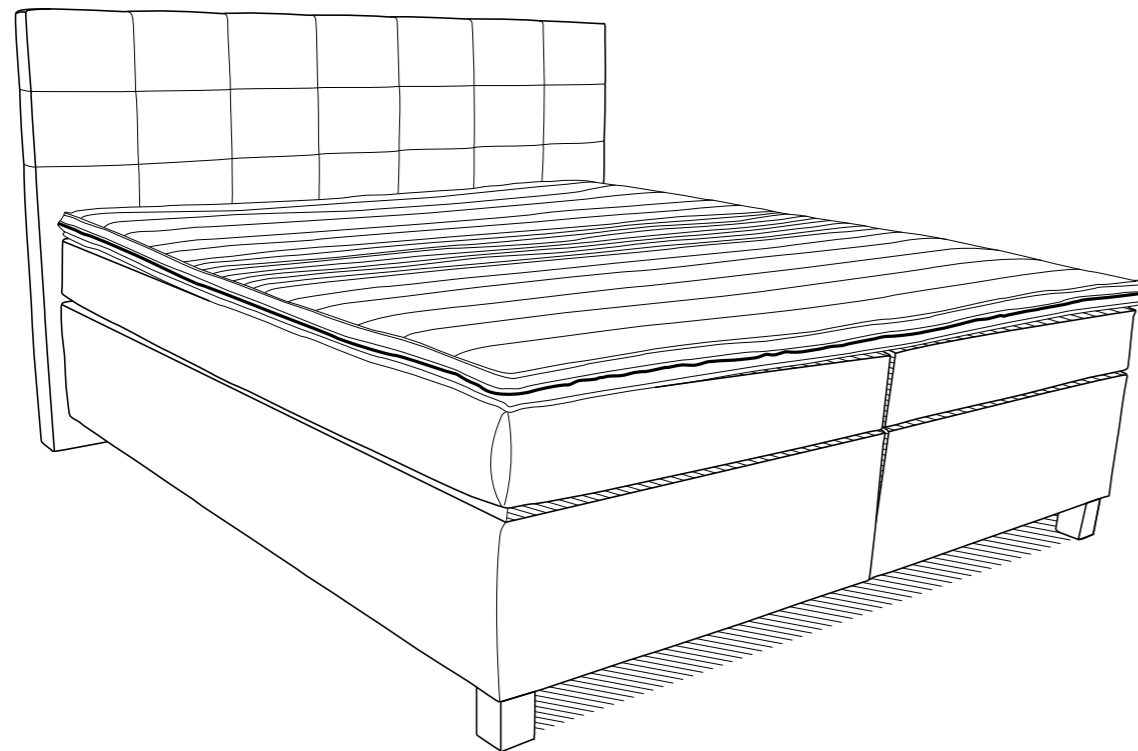
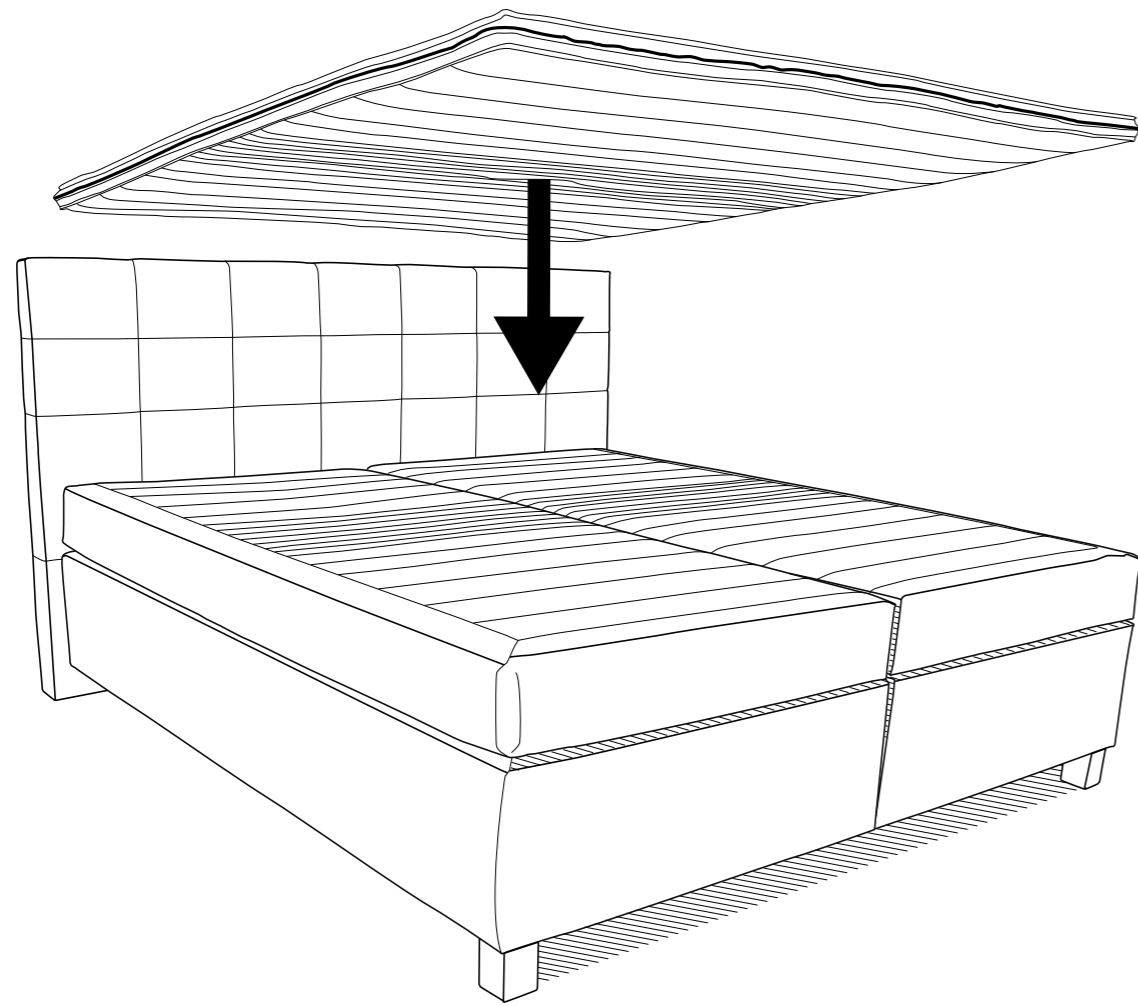
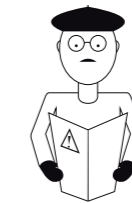

2.

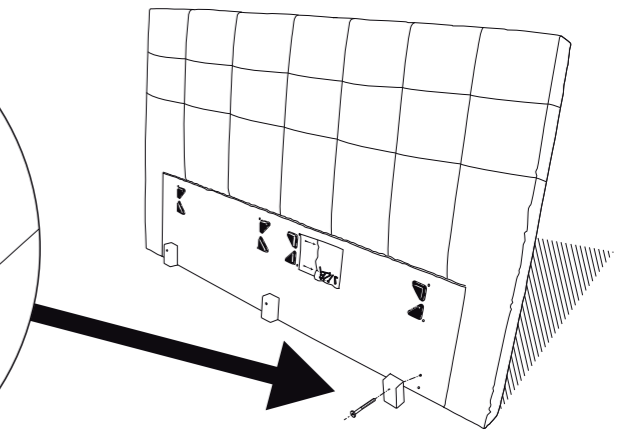
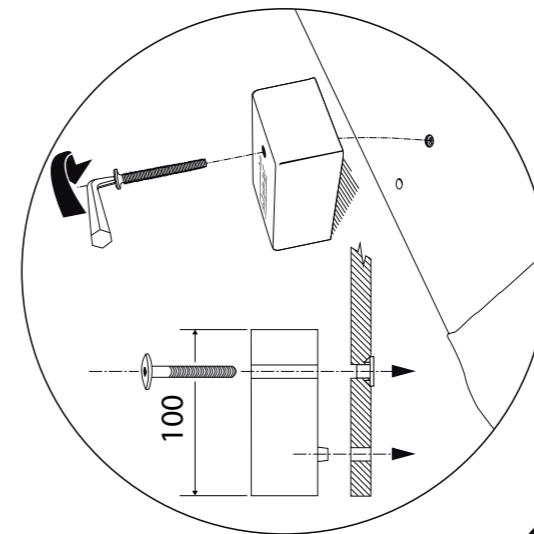

or

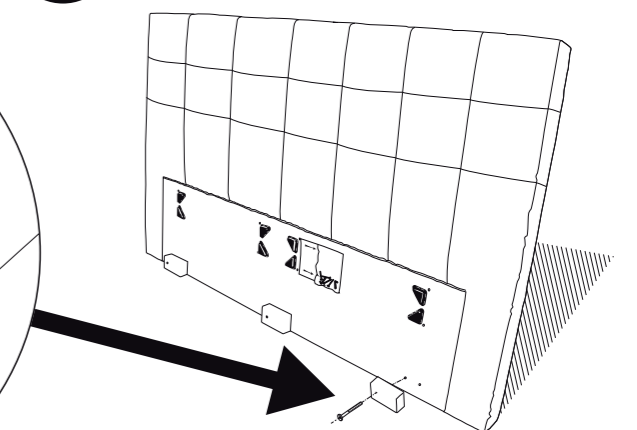
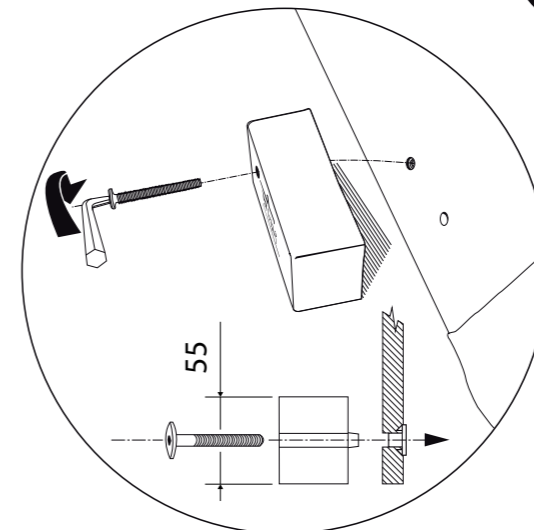

3.

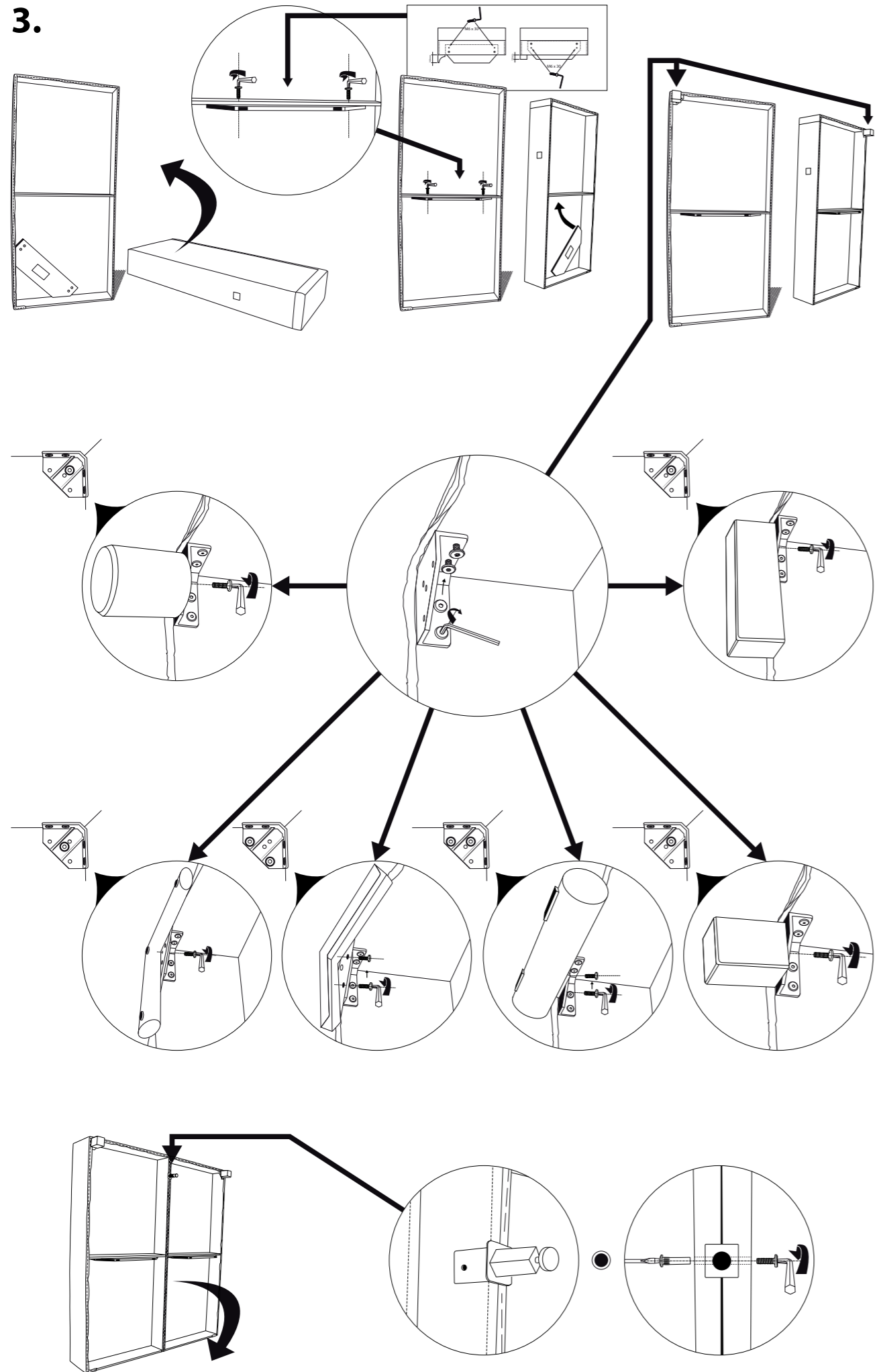

4.

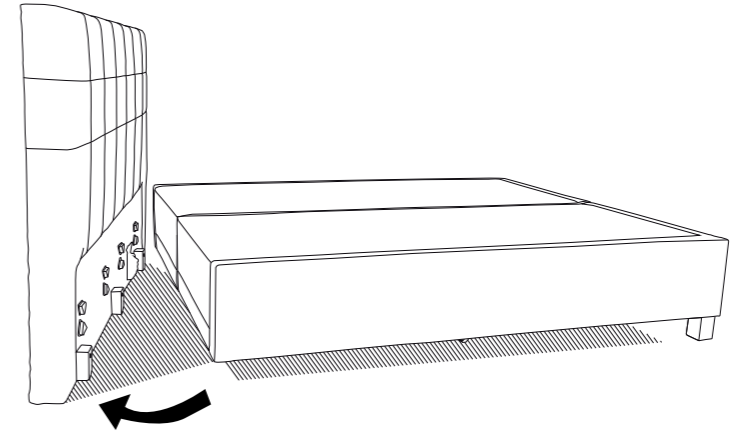

5.

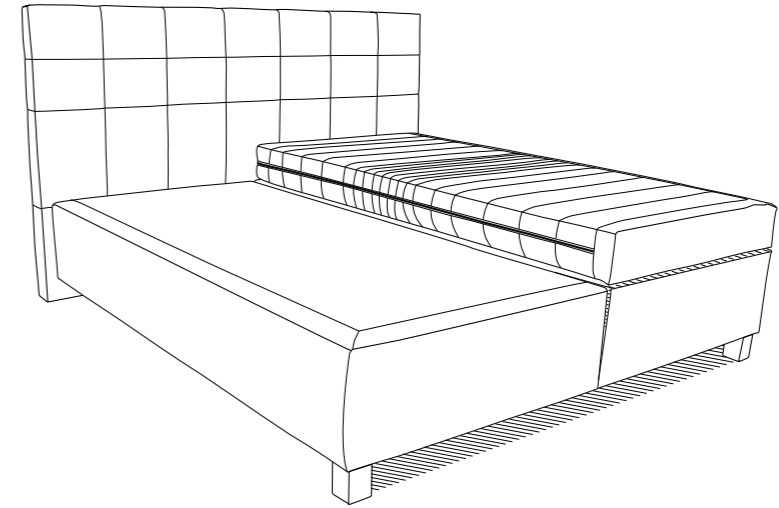
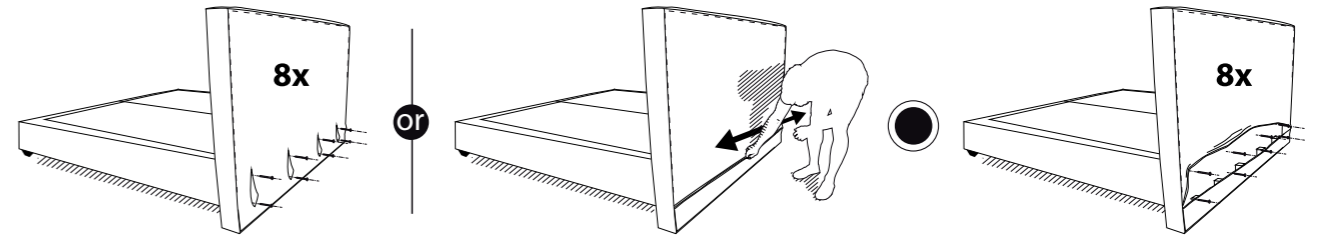

or

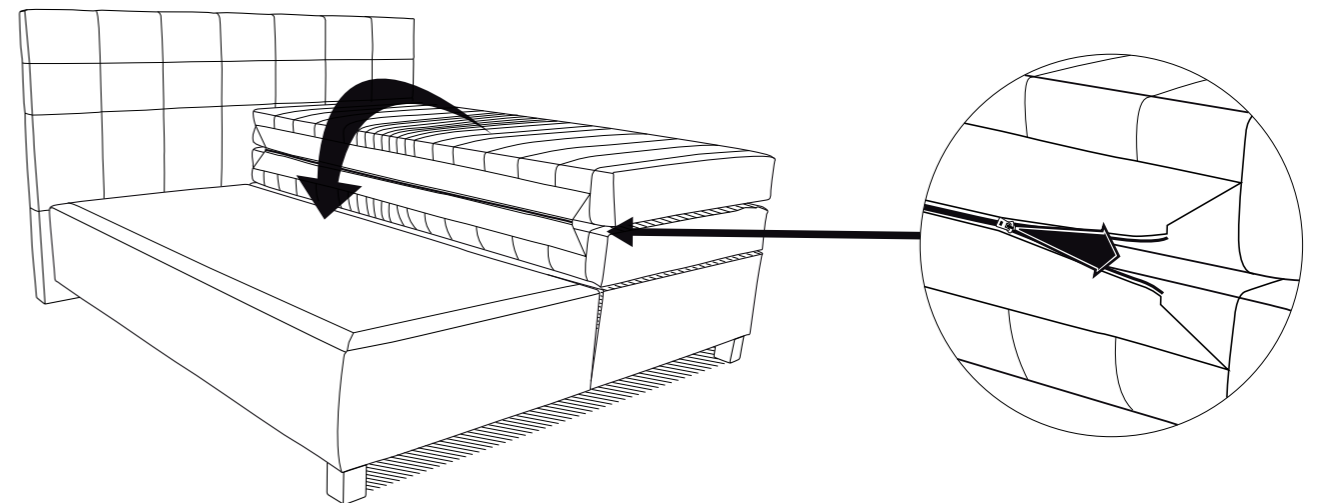

- CZ** **DŮLEŽITÉ INFORMACE! POZORNĚ SI PŘEČTĚTE A USCHOVEJTE PRO POZDĚJŠÍ POTŘEBU!**
VAROVÁNÍ: Udržujte malé části, obalové materiály a fólie mimo dosah malých dětí z důvodu možného rizika udušení nebo spolknutí malých částí!
- SK** **DŮLEŽITÉ INFORMÁCIE! POZORNE SI ICH PREČÍTAJTE A USCHOVAJTE NA NESKORŠIE POUŽITIE!**
VAROVANIE: Malé časti, obalové materiály a fóliu uchovávajte mimo dosahu malých detí z dôvodu možného rizika udusenía alebo prehltnutia malých častí!
- DE** **WICHTIGE INFORMATIONEN! SORGFÄLTIG LESEN UND FÜR SPÄTERE VERWENDUNG AUFBEWAHREN!**
WARNUNG: Bewahren Sie Kleinteile, Verpackungsmaterial und Folie außerhalb der Reichweite von Kleinkindern auf, da die Gefahr des Verschluckens oder Erstickens von Kleinteilen besteht!
- EN** **IMPORTANT INFORMATION! READ CAREFULLY AND KEEP FOR LATER REFERENCE!**
WARNING: Keep small parts, packaging materials and foil out of reach of small children due to possible risk of choking or swallowing small parts!
- HU** **FONTOS INFORMÁCIÓ! FIGYELMESEN OLVASSA EL ÉS ŐRIZZE MEG A KÉSŐBBI HIVATKOZÁSHOZ!**
FIGYELMEZTETÉS: Az apró alkatrészeket, a csomagolóanyagokat és a fóliát kisgyermemek elől elzárva kell tartani a fulladás vagy az apró alkatrészek lenyelésének lehetséges veszélye miatt!
- HR** **VAŽNA INFORMACIJA! PAŽLJIVO PROČITAJTE I SAČUVAJTE ZA BUDUĆU REFERENCJU!**
UPOZORENJE: Male dijelove, materijale za pakiranje i folije držite izvan dohvata male djece zbog moguće opasnosti od gušenja ili gutanja sitnih dijelova!
- SLO** **POMEMBNE INFORMACIJE! POZORNO PREBERITE IN SHRANITE ZA POZNEJŠE SKLICEVANJE!**
OPOZORILO: Majhne dele, embalažo in folijo hranite izven dosega majhnih otrok zaradi možne nevarnosti zadušitve ali zaužitja majhnih delov!
- PL** **WAŻNE INFORMACJE! PRZECZYTAJ UWAŻNIE I ZACHOWAJ DO PÓŹNIEJSZEGO WYKORZYSTANIA!**
OSTRZEŻENIE: Małe części, materiały opakowaniowe i folię należy przechowywać w miejscu niedostępnym dla małych dzieci ze względu na ryzyko zadławienia lub połknięcia małych części!
- NL** **BELANGRIJKE INFORMATIE! ZORGVULDIG LEZEN EN BEWAREN VOOR LATER GEBRUIK!**
WAARSCHUWING: Houd kleine onderdelen, verpakkingsmateriaal en folie buiten het bereik van kleine kinderen vanwege het mogelijke risico op verstikking of inslikken van kleine onderdelen!
- RO** **INFORMAȚII IMPORTANTE! CITIȚI CU ATENȚIE ȘI PĂSTRAȚI PENTRU CONSULTARE ULTERIOARĂ!**
AVERTISMENT: Păstrați piesele mici, materialele de ambalare și folia la îndemâna copiilor mici din cauza riscului posibil de sufocare sau înghițire a pieselor mici!
- IT** **INFORMAZIONI IMPORTANTI! LEGGERE CON ATTENZIONE E CONSERVARE PER UN SUCCESSIVO RIFERIMENTO!**
AVVERTENZA: Tenere le parti più piccole, i materiali di imballaggio e la pellicola fuori dalla portata dei bambini piccoli per il possibile rischio di soffocamento o ingestione di piccole parti!

CZ NÁVOD A BEZPEČNOSTNÍ INFORMACE

DŮLEŽITÉ INFORMACE! POZORNĚ SI PŘEČTĚTE A USCHOVEJTE PRO POZDĚJŠÍ POTŘEBU!

VAROVÁNÍ: Uchovávejte malé části, obalové materiály a fólie mimo dosah malých dětí, aby se předešlo riziku udušení nebo spolknutí malých částí.

Při montáži dodržujte pokyny uvedené výrobcem a uchovejte je pro budoucí použití. Výrobce nenese odpovědnost za nesprávnou montáž. Nepoužívejte výrobek, pokud chybí jakákoliv konstrukční část nebo je poškozená. Výrobek je určen pouze pro použití ve vnitřních prostorách. Nesmí být umístěn v blízkosti otevřeného ohně, zdrojů sálavého tepla nebo v prostředí s nadměrnou vlhkostí či extrémně suchým vzduchem.

POZOR! Čalouněný nábytek obsahuje hořlavé materiály. Nevystavujte výrobek přímému slunečnímu záření, aby nedošlo k barevným změnám potahových látek a dřevěných povrchů.

Pravidelně kontrolujte šroubové spoje a v případě potřeby je dotahujte. Dodržujte specifikace zatížení uvedené v montážním návodu.

Pro zajištění dlouhé životnosti volně ložených matrací je nezbytné je pravidelně otáčet každé 2 měsíce, a to v obou osách. Matrace absorbuje tělesnou vlhkost, proto je třeba zajistit její pravidelnou ventilaci. U matrací se snímatelným potahem doporučujeme řídit se symboly pro ošetřování uvedenými na výrobku. Matrace nikdy nepřekládejte ani nelámejte. Uchovávejte je v suchu, chraňte před mrazem a teplotami nižšími než 5°C. Nevystavujte je přímému slunečnímu záření ani teplotám nad 50°C, vyvarujte se prudkých změn teplot a vlhkosti.

Čalouněný nábytek: Při používání se vyvarujte kontaktu čalounění s ostrými předměty (např. nůty, kovové spony, zvířecí drápy). Čalounění pravidelně odstraňujte povrchový prach a volné nečistoty jemným kartáčem nebo vysavačem. Používejte nízký výkon vysavače, aby nedošlo k prosakování kypřících materiálů skrz potah. Čalounění nikdy nevyklepávejte. Okamžitě odstraňujte znečištění a rozlité tekutiny odsajte čistou houbou nebo tkaninou. Menší čerstvé skvrny odstraňte jemně vlhkou tkaninou. Nepoužívejte chemické čisticí prostředky a organická rozpouštědla, protože mohou

poškodit barvy potahu a výplňový materiál. Vlasové textilie stírejte pouze jedním směrem. Větší znečištění doporučujeme svěřit odborné čistírně. Před použitím čisticího prostředku vyzkoušejte jeho účinek na méně viditelném místě. Po důkladném vysušení potah vysajte vysavačem. Vždy se řiďte pokyny a doporučeními výrobce uvedenými pro konkrétní výrobek.

Recyklovatelnost materiálů: Materiály použité na výrobku i obalech jsou recyklovatelné nebo běžně skládkovatelné.

Údržba prostředí: Udržujte průměrnou teplotu v místnosti kolem 18-23°C a vlhkost vzduchu mezi 40-55%, pravidelně větrejte, aby se zabránilo vzniku plísní. Okamžitě odstraňujte stojatou vlhkost.

Poznámka: Pro ochranu podlahy čalouněný nábytek opatrně zvedejte. **NEPOSOUVEJTE, NEKLAŇTE, NETÁHNĚTE.**

Dno postele je vyrobeno z dřevovláknité desky. Případné barevné odlišnosti neovlivňují kvalitu výrobku a nepovažují se za vadu materiálu.

SK

NÁVOD A BEZPEČNOSTNÉ INFORMÁCIE

DÔLEŽITÉ INFORMÁCIE! POZORNE SI ICH PREČÍTAJTE A USCHOVAJTE PRE NESKORŠIE POUŽITIE!

VAROVANIE: Malé časti, obalové materiály a fóliu uchovávajte mimo dosahu malých detí z dôvodu možného rizika udusenía alebo prehltnutia malých častí!

Pri inštalácii postupujte podľa pokynov výrobcu a uschovajte si ich pre budúce použitie. Výrobca nezodpovedá za nesprávnu inštaláciu. Výrobok nepoužívajte, ak chýba alebo je poškodená niektorá jeho súčasť. Výrobok je určený len na použitie v interiéri. Nesmie byť umiestnený v blízkosti otvoreného ohňa, sálavých zdrojov tepla alebo v prostredí s nadmernou vlhkosťou alebo extrémne suchým vzduchom.

POZOR! Čalúnený nábytok obsahuje horľavé materiály. Nevystavujte výrobok priamemu slnečnému žiareniu, aby ste zabránili zmene farby čalúnnických látok a drevených povrchov.

Pravidelne kontrolujte skrutkové spoje a v prípade potreby ich dotiahnite. Dodržiavajte údaje o zaťažení uvedené v návode na montáž.

Na zabezpečenie dlhej životnosti voľne položených matracov je nevyhnutné ich

pravidelne každé 2 mesiace otáčať, a to v oboch osiach. Matrac absorbuje telesnú vlhkosť, preto je nevyhnutné pravidelné vetranie. V prípade matracov so snímateľným potahom odporúčame dodržiavať symboly starostlivosti uvedené na výrobku. Matrac nikdy neskladajte ani nelámte. Udržujte ich v suchu a chráňte ich pred mrazom a teplotami pod 5 °C. Nevystavujte ich priamemu slnečnému žiareniu ani teplotám nad 50 °C, vyhýbajte sa rýchlym zmenám teploty a vlhkosti.

Čalúnený nábytok: Počas používania zabráňte kontaktu čalúnenia s ostrými predmetmi (napr. nity, kovové spony, zvieracie pazúry). Pravidelne odstraňujte povrchový prach a uvoľnené nečistoty z čalúnenia pomocou mäkkej kefy alebo vysávača. Používajte vysávač s nízkym výkonom, aby ste zabránili presiaknutiu uvoľnených materiálov cez čalúnenie. Čalúnenie nikdy nevysávajte. Znečistenie okamžite odstráňte a rozliate tekutiny povysávajte čistou špongiou alebo handričkou. Drobné čerstvé škvrny odstráňte jemne navlhčenou handričkou. Nepoužívajte chemické čistiace prostriedky ani organické rozpúšťadlá, pretože môžu poškodiť farbu čalúnenia a materiál čalúnenia. Vlasovú tkaninu utierajte

len v jednom smere. V prípade silnejšieho znečistenia odporúčame zveriť čistenie profesionálnemu čistiacemu zariadeniu. Pred použitím čistiaceho prostriedku vyskúšajte jeho účinok na menej viditeľnom mieste. Po dôkladnom vysušení potah vysajte vysávačom. Vždy sa riadte pokynmi a odporúčaniami výrobcu konkrétneho výrobku.

Recyklovateľnosť materiálov: Materiály použité na výrobku a obale sú recyklovateľné alebo bežne skládkovateľné.

Údržba životného prostredia: Udržujte priemernú teplotu v miestnosti okolo 18-23 °C a vlhkosť medzi 40-55 %, pravidelne vetrajte, aby ste zabránili vzniku plesní. Okamžite odstráňte stojacu vlhkosť.

Poznámka: Čalúnený nábytok opatrne zdvíhajte, aby ste chránili podlahu. **NEPOSÚVAJTE, NENAKLÁŇAJTE ANI NEŤAHAJTE.**

Spodná časť postele je vyrobená z drevovláknitej dosky. Prípadné farebné rozdiely nemajú vplyv na kvalitu výrobku a nepovažujú sa za vadu materiálu.

DE

ANWEISUNGEN UND SICHERHEITSHINWEISE

WICHTIGE INFORMATIONEN! SORGFÄLTIG LESEN UND FÜR SPÄTERE VERWENDUNG AUFBEWAHREN!

WARNUNG: Bewahren Sie Kleinteile, Verpackungsmaterial und Folie außerhalb der Reichweite von Kleinkindern auf, da die Gefahr des Verschluckens oder Erstickens von Kleinteilen besteht!

Befolgen Sie die Installationsanweisungen des Herstellers und bewahren Sie sie zum Nachschlagen auf. Der Hersteller haftet nicht für eine fehlerhafte Installation. Verwenden Sie das Produkt nicht, wenn ein Teil fehlt oder beschädigt ist. Das Produkt ist nur für die Verwendung in Innenräumen vorgesehen. Es darf nicht in der Nähe von offenen Flammen, strahlenden Wärmequellen oder in Umgebungen mit übermäßiger Feuchtigkeit oder extrem trockener Luft aufgestellt werden.

VORSICHT! Polstermöbel enthalten brennbare Materialien. Setzen Sie das Produkt keiner direkten Sonneneinstrahlung aus, um eine Verfärbung der Polsterstoffe und Holzoberflächen zu vermeiden.

Kontrollieren Sie regelmäßig die Verschraubungen und ziehen Sie diese gegebenenfalls nach. Beachten Sie die in der Montageanleitung angegebenen Belastungsangaben.

Um die Langlebigkeit von losen Matratzen zu gewährleisten, ist es wichtig, sie regel-

mäßig alle 2 Monate in beiden Achsen zu drehen. Die Matratze nimmt Körperfeuchtigkeit auf, daher ist es wichtig, für eine regelmäßige Belüftung zu sorgen. Bei Matratzen mit abnehmbarem Bezug empfehlen wir, die Pflegesymbole auf dem Produkt zu beachten. Falten oder brechen Sie die Matratze niemals. Halten Sie sie trocken und schützen Sie sie vor Frost und Temperaturen unter 5°C. Setzen Sie sie nicht dem direkten Sonnenlicht oder Temperaturen über 50°C aus und vermeiden Sie schnelle Temperatur- und Feuchtigkeitsschwankungen.

Polstermöbel: Vermeiden Sie den Kontakt der Polsterung mit scharfen Gegenständen (z. B. Nieten, Metallklammern, Tierkrallen) während des Gebrauchs. Entfernen Sie regelmäßig Oberflächenstaub und losen Schmutz von der Polsterung mit einer weichen Bürste oder einem Staubsauger. Verwenden Sie einen Staubsauger mit geringer Leistung, um zu verhindern, dass sich lösende Stoffe in den Polstern festsetzen. Saugen Sie niemals die Polsterung ab. Entfernen Sie Verschmutzungen sofort und saugen Sie Verschüttetes mit einem sauberen Schwamm oder Tuch auf. Kleine frische Verschmutzungen mit einem leicht feuchten Tuch entfernen. Verwenden Sie keine chemischen Reiniger oder organischen Lösungsmittel, da diese die Polsterfarben und das Polstermaterial an-

greifen können. Wischen Sie das Polstermaterial nur in einer Richtung ab. Bei stärkeren Verschmutzungen empfehlen wir Ihnen, sich an einen professionellen Reiniger zu wenden. Bevor Sie ein Reinigungsmittel verwenden, testen Sie dessen Wirkung an einer weniger sichtbaren Stelle. Nach gründlichem Trocknen den Bezug mit einem Staubsauger absaugen. Beachten Sie stets die Anweisungen und Empfehlungen des Herstellers für das jeweilige Produkt.

Wiederverwertbarkeit der Materialien: Die für das Produkt und die Verpackung verwendeten Materialien sind wiederverwertbar oder können normalerweise deponiert werden.

Pflege der Umgebung: Halten Sie die durchschnittliche Raumtemperatur bei 18-23°C und die Luftfeuchtigkeit bei 40-55%, lüften Sie regelmäßig, um Schimmel zu vermeiden. Entfernen Sie stehende Feuchtigkeit sofort.

Hinweis: Polstermöbel vorsichtig anheben, um den Boden zu schützen. **NICHT VERSCHIEBEN, KIPPEN ODER ZIEHEN.**

Der Boden des Bettes ist aus Faserplatten gefertigt. Eventuelle Farbunterschiede beeinträchtigen nicht die Qualität des Produkts und gelten nicht als Materialfehler.

EN

INSTRUCTIONS AND SAFETY INFORMATION

IMPORTANT INFORMATION! READ CAREFULLY AND KEEP FOR LATER REFERENCE!
WARNING: Keep small parts, packaging materials and foil out of reach of small children due to possible risk of choking or swallowing small parts!

Follow the manufacturer's instructions for installation and keep them for future reference. The manufacturer is not responsible for incorrect installation. Do not use the product if any component is missing or damaged. The product is intended for indoor use only. It must not be placed near open flames, radiant heat sources or in environments with excessive humidity or extremely dry air.

CAUTION! Upholstered furniture contains flammable materials. Do not expose the product to direct sunlight to prevent discoloration of upholstery fabrics and wood surfaces.

Check the screw joints regularly and tighten them if necessary. Observe the load specifications given in the assembly instructions.

To ensure the longevity of loose mattresses, it is essential to rotate them regularly every 2 months, in both axes. The mattress

absorbs body moisture, so regular ventilation is essential. For mattresses with a removable cover, we recommend following the care symbols on the product. Never fold or break the mattress. Keep them dry and protect them from frost and temperatures below 5°C. Do not expose them to direct sunlight or temperatures above 50°C, avoid rapid changes in temperature and humidity.

Upholstered furniture: Avoid contact of upholstery with sharp objects (e.g. rivets, metal clips, animal claws) during use. Regularly remove surface dust and loose dirt from upholstery with a soft brush or vacuum cleaner. Use a low-powered vacuum cleaner to prevent loosening materials from seeping through the upholstery. Never vacuum the upholstery. Remove soiling immediately and suck up spills with a clean sponge or cloth. Remove minor fresh spills with a gently damp cloth. Do not use chemical cleaners or organic solvents as they can damage the upholstery colours and padding material. Wipe the pile fabric in one direction only. For heavier soiling, we recommend that you entrust a professional cleaner. Before using a cleaning agent, test its effect on a less visible area. After

thorough drying, vacuum the cover with a vacuum cleaner. Always follow the manufacturer's instructions and recommendations for the specific product.

Recyclability of materials: the materials used on the product and packaging are recyclable or normally landfillable.

Environmental Maintenance: Keep the average room temperature around 18-23°C and humidity between 40-55%, ventilate regularly to prevent mould. Remove standing moisture immediately.

Note: Lift upholstered furniture carefully to protect the floor. **DO NOT SHIFT, TILT, OR PULL.**

The bottom of the bed is made of fibreboard. Any colour differences do not affect the quality of the product and are not considered a defect in the material.

HU

UTASÍTÁSOK ÉS BIZTONSÁGI INFORMÁCIÓK

FONTOS INFORMÁCIÓ! FIGYELMESEN OLVASSA EL ÉS ŐRIZZE MEG A KÉSŐBBI HÍVATKOZÁSHOZ!

FIGYELMEZTETÉS: Az apró alkatrészeket, a csomagolóanyagokat és a fóliát kisgyermekek elől elzárva kell tartani a fulladás vagy az apró alkatrészek lenyelésének lehetséges veszélye miatt!

Kövesse a gyártó telepítési utasításait, és őrizze meg azokat a későbbi használatra. A gyártó nem vállal felelősséget a helytelen telepítésért. Ne használja a terméket, ha bármelyik alkatrész hiányzik vagy sérült. A termék kizárólag beltéri használatra készült. Nem szabad nyílt láng, sugárzó hőforrás közelében, illetve túlzott páratartalmú vagy rendkívül száraz levegőjű környezetben elhelyezni.

FIGYELEM! A kárpitozott bútorok gyúlékony anyagokat tartalmaznak. Ne tegye ki a terméket közvetlen napfénynek, hogy elkerülje a kárpitzövetek és a fa felületek elszíneződését.

Rendszeresen ellenőrizze a csavarkötéseket, és szükség esetén húzza meg őket. Tartsa be az összeszerelési útmutatóban megadott terhelési előírásokat.

A laza matracok hosszú élettartamának biztosítása érdekében elengedhetetlen,

hogy rendszeresen, 2 havonta mindkét tengelyen forgassa őket. A matrac magába szívja a test nedvességét, ezért fontos a rendszeres szellőzés biztosítása. A levehető huzattal ellátott matracok esetében javasoljuk, hogy kövesse a terméken található ápolási szimbólumokat. Soha ne hajtsa össze és ne törje össze a matracot. Tartsa szárazon, és óvja a fagytól és az 5°C alatti hőmérséklettől. Ne tegye ki őket közvetlen napfénynek vagy 50°C feletti hőmérsékletnek, kerülje a gyors hőmérséklet- és páratartalom-változásokat.

Kárpitozott bútorok: Használat közben kerülje a kárpitok érintkezését éles tárgyakkal (pl. szegecsek, fémkapcsok, állati karmok). Rendszeresen távolítsa el a felületi port és a laza szennyeződések a kárpitokról puha kefével vagy porszívóval. Használjon alacsony teljesítményű porszívót, hogy a fellazuló anyagok ne szivároghassanak át a kárpiton. Soha ne porszívózza ki a kárpitot. A szennyeződések azonnal távolítsa el, és a kiömlött szennyeződések tisztítsa szivaccsal vagy ronggyal szívja fel. A kisebb friss foltokat enyhén nedves ruhával távolítsa el. Ne használjon kémiai tisztítószereket vagy szerves oldószereket, mivel ezek károsíthatják a kárpit színeit és a párnázat anyagát. A bolyhos szövetet csak

egy irányban törölje át. Erősebb szennyeződések esetén javasoljuk, hogy bizzon meg egy profi tisztítót. Mielőtt tisztítószert használna, tesztelje annak hatását egy kevésbé látható területen. Alapos száradás után porszívózza ki a huzatot porszívóval. Mindig kövesse a gyártó adott termékre vonatkozó utasításait és ajánlásait.

Az anyagok újrahasznosíthatósága: A termékhez és a csomagoláshoz felhasznált anyagok újrahasznosíthatók vagy általában hulladéklerakóba helyezhetők.

Környezetvédelmi karbantartás: Tartsa az átlagos szobahőmérsékletet 18-23°C körül és a páratartalmat 40-55% között, a penészedés megelőzése érdekében rendszeresen szellőztessen. Azonnal távolítsa el az álló nedvességet.

Megjegyzés: A padló védelme érdekében óvatosan emelje fel a kárpitozott bútorokat. **NE TOLJA EL, NE DÖNTSE MEG ÉS NE HÚZZA.**

Az ágy alja farostlemezről készült. Az esetleges színeltérések nem befolyásolják a termék minőségét, és nem minősülnek anyaghibának.

HR

UPUTE I SIGURNOSNE INFORMACIJE

VAŽNA INFORMACIJA! PAŽLJIVO PROČITAJTE I SAČUVAJTE ZA BUDUĆU REFERENCU!

UPOZORENJE: Male dijelove, materijale za pakiranje i folije držite izvan dohvata male djece zbog moguće opasnosti od gušenja ili gutanja sitnih dijelova!

Slijedite upute proizvođača za instalaciju i sačuvajte ih za buduće potrebe. Proizvođač nije odgovoran za neispravnu montažu. Nemojte koristiti proizvod ako bilo koja komponenta nedostaje ili je oštećena. Proizvod je namijenjen samo za unutarnju upotrebu. Ne smije se postavljati blizu otvorenog plamena, izvora zračenja topline ili u okruženjima s pretjeranom vlažnošću ili izrazito suhim zrakom.

PAŽNJA! Tapecirani namještaj sadrži zapaljive materijale. Nemojte izlagati proizvod izravnoj sunčevoj svjetlosti kako biste izbjegli promjenu boje na presvlakama i drvenim površinama.

Redovito provjeravajte vijčane spojeve i po potrebi ih zategnite. Slijedite specifikacije opterećenja navedene u uputama za montažu.

Kako bi osigurali dugi vijek trajanja labavih madraca, potrebno ih je redovito rotirati

svaka 2 mjeseca, u obje osi. Madrac upija tjelesnu vlagu pa ga je potrebno redovito provjetravati. Za madrace s uklonjivim presvlakama preporučujemo da slijedite simbole za njegu na proizvodu. Nikada nemojte savijati ili lomiti madrace. Čuvati ih na suhom, zaštititi od smrzavanja i temperatura ispod 5°C. Ne izlažite ih izravnoj sunčevoj svjetlosti ili temperaturama iznad 50°C, izbjegavajte nagle promjene temperature i vlage.

Tapecirani namještaj: tijekom uporabe izbjegavajte kontakt presvlake s oštrim predmetima (npr. zakovicama, metalnim kopčama, pandžama životinja). Redovito uklanjajte površinsku prašinu i nečistoću s presvlake mekom četkom ili usisavačem. Koristite nisku postavku vakuuma kako biste spriječili curenje labavih materijala kroz poklopac. Nikada ne udarajte po presvlaci. Odmah uklonite onečišćenje i upijajte prolivenu tekućinu čistom spužvom ili krpom. Manje, svježije mrlje uklonite nježno vlažnom krpom. Nemojte koristiti kemijska sredstva za čišćenje i organska otapala jer mogu oštetiti boje presvlake i materijal za punjenje. Obrišite kosu samo u jednom smjeru. Preporučamo da ozbiljnija onečišćenja povjerite profesionalnoj čistionici.

Prije uporabe sredstva za čišćenje isprobajte njegovo djelovanje na manje vidljivom mjestu. Nakon temeljitog sušenja, usisajte navlaku. Uvijek slijedite upute i preporuke proizvođača za određeni proizvod.

Mogućnost recikliranja materijala: Materijali korišteni u proizvodu i pakiranju mogu se reciklirati ili se mogu odložiti na odlagalište.

Održavanje okoliša: Održavajte prosječnu sobnu temperaturu oko 18-23°C i vlažnost između 40-55%, redovito prozračujte kako biste spriječili pojavu plijesni. Odmah uklonite stajaću vlagu.

Napomena: Kako biste zaštitili pod, pažljivo podignite tapecirani namještaj. **NE MIRATI SE, NE KLANJATI SE, NE VUĆI.**

Podloga kreveta je izrađena od vlaknatice. Eventualne razlike u boji ne utječu na kvalitetu proizvoda i ne smatraju se materijalnim nedostatkom.

SLO

NAVODILA IN VARNOSTNE INFORMACIJE

POMEMBNE INFORMACIJE! POZORNO PREBERITE IN SHRANITE ZA POZNEJŠE SKLICEVANJE!

OPOZORILO: Majhne dele, embalažo in folije hranite izven dosega majhnih otrok zaradi možne nevarnosti zadušitve ali zaužitja majhnih delov!

Pri namestitvi upoštevajte navodila proizvajalca in jih shranite za poznejšo uporabo. Proizvajalec ni odgovoren za nepravilno namestitvev. Izdelka ne uporabljajte, če kateri koli del manjka ali je poškodovan. Izdelek je namenjen samo za uporabo v zaprtih prostorih. Ne sme biti nameščen v bližini odprtega ognja, virov sevalne toplote ali v okolju s prekomerno vlažnostjo ali izjemno suhim zrakom.

POZOR! Oblazinjeno pohištvo vsebuje vnetljive materiale. Izdelka ne izpostavljajte neposredni sončni svetlobi, da preprečite spremembo barve oblazinjenih tkanin in lesenih površin.

Redno preverjajte vijčane spoje in jih po potrebi zategnite. Upoštevajte podatke o obremenitvi, ki so navedeni v navodilih za sestavljanje.

Da bi zagotovili dolgo življenjsko dobo ohlapnih vzmetnic, jih je treba redno ob-

račati vsaki 2 meseca, in sicer v obeh oseh. Vzmetnica absorbira telesno vlagu, zato je pomembno zagotoviti redno zračenje. Pri ležiščih s snemljivo prevleko priporočamo upoštevanje simbolov za nego, ki so navedeni na izdelku. Vzmetnice nikoli ne prepogibajte ali lomite. Hranite jih na suhem ter jih zaščitite pred mrazom in temperaturami pod 5 °C. Ne izpostavljajte jih neposredni sončni svetlobi ali temperaturam nad 50 °C, izogibajte se hitrim spremembam temperature in vlažnosti.

Oblazinjeno pohištvo: Med uporabo se izogibajte stiku oblazinjenega pohištva z ostrimi predmeti (npr. zakovicami, kovinskimi sponkami, živalskimi kremplji). Z oblazinjenega pohištva redno odstranjujte površinski prah in prsto umazanijo z mehko krtačo ali sesalnikom. Uporabite sesalnik z nizko močjo, da preprečite, da bi ohlapni materiali prodrli skozi oblazinjenje. Nikoli ne sesajte oblazinjenja. Umazanijo takoj odstranite in razlite tekočine posesajte s čisto gobo ali krpom. Manjša sveža razlitja odstranite z nežno vlažno krpom. Ne uporabljajte kemičnih čistil ali organskih topil, saj lahko poškodujejo barve oblazinjenja in material oblazinjenja. Obrišite tkanino z lasmi samo v eni smeri. Pri močnejši uma-

zaniji priporočamo, da jo zaupate profesionalnemu čistilcu. Pred uporabo čistilnega sredstva preizkusite njegov učinek na manj vidnem območju. Po temeljitem sušenju prevleko posesajte s sesalnikom. Vedno upoštevajte navodila in priporočila proizvajalca za določen izdelek.

Možnost recikliranja materialov: materiale, uporabljene na izdelku in embalaži, je mogoče reciklirati ali običajno odložiti na odlagališče.

Okoljevarstveno vzdrževanje: Vzdrževanje: vzdržujte povprečno sobno temperaturo okoli 18-23 °C in vlažnost med 40-55 %, redno zračite, da preprečite nastanek plesni. Stoječo vlagu takoj odstranite.

Opomba: oblazinjeno pohištvo previdno dvignite, da zaščitite tla. **NE PREMKAJTE, NE NAGIBAJTE IN NE VLEČITE.**

Dno postelje je izdelano iz vlaknenih plošč. Morebitne barvne razlike ne vplivajo na kakovost izdelka in se ne štejejo za napako materiala.

PL

INSTRUKCJE I INFORMACJE DOTYCZĄCE BEZPIECZEŃSTWA

WAŻNE INFORMACJE! PRZECZYTAJ UWAGNIE I ZACHOWAJ DO PÓŹNIEJSZEGO WYKORZYSTANIA!

OSTRZEŻENIE: Małe części, materiały opakowaniowe i folię należy przechowywać w miejscu niedostępnym dla małych dzieci ze względu na ryzyko zadławienia lub połknięcia małych części!

Należy postępować zgodnie z instrukcjami producenta dotyczącymi instalacji i zachować je na przyszłość. Producent nie ponosi odpowiedzialności za nieprawidłową instalację. Nie używaj produktu, jeśli brakuje jakiegokolwiek części lub jest ona uszkodzona. Produkt jest przeznaczony wyłącznie do użytku w pomieszczeniach. Nie wolno go umieszczać w pobliżu otwartego ognia, promieniujących źródeł ciepła lub w środowiskach o nadmiernej wilgotności lub bardzo suchym powietrzu.

UWAGA! Meble tapicerowane zawierają materiały łatwopalne. Nie należy wystawiać produktu na bezpośrednie działanie promieni słonecznych, aby zapobiec odbarwieniu tkanin obiciowych i powierzchni drewnianych. Należy regularnie sprawdzać połączenia śrubowe i w razie potrzeby dokręcać je. Należy przestrzegać specyfikacji obciążenia podanych w instrukcji montażu.

Aby zapewnić długą żywotność luźnych materacy, należy je regularnie obracać co 2 miesiące w obu osiach. Materac pochłania wilgoć z ciała, dlatego niezbędna jest regularna wentylacja. W przypadku materacy ze zdejmowanym pokrowcem zalecamy stosowanie się do symboli pielęgnacji umieszczonych na produkcie. Nigdy nie składaj ani nie łam materaca. Przechowywać w suchym miejscu i chronić przed mrozem oraz temperaturami poniżej 5°C. Nie wystawiaj ich na bezpośrednie działanie promieni słonecznych lub temperatur powyżej 50°C, unikaj gwałtownych zmian temperatury i wilgotności.

Meble tapicerowane: Unikać kontaktu tapicerki z ostrymi przedmiotami (np. nitami, metalowymi spinaczami, pazurami zwierząt) podczas użytkowania. Regularnie usuwać kurz powierzchniowy i luźne zabrudzenia z tapicerki za pomocą miękkiej szczotki lub odkurzacza. Używaj odkurzacza o niskiej mocy, aby zapobiec przedostawaniu się luźnych materiałów przez tapicerkę. Nigdy nie odkurzaj tapicerki. Natychmiast usuwaj zabrudzenia i zbieraj rozlane płyny za pomocą czystej gąbki lub szmatki. Niewielkie, świeże zabrudzenia należy usuwać delikatnie zwilżoną szmatką. Nie używaj chemicznych środków czyszczących ani rozpuszczalników organicznych, ponie-

waż mogą one uszkodzić kolory tapicerki i materiał wypełnienia. Tkaninę z włosiem należy przecierać tylko w jednym kierunku. W przypadku większych zabrudzeń zalecamy skorzystanie z usług profesjonalnego środka czyszczącego. Przed użyciem środka czyszczącego należy przetestować jego działanie na mniej widocznym obszarze. Po dokładnym wyschnięciu odkurz pokrowiec odkurzaczem. Zawsze postępuj zgodnie z instrukcjami i zaleceniami producenta dotyczącymi konkretnego produktu.

Recykling materiałów: materiały użyte w produkcji i opakowaniu nadają się do recyklingu lub składowania na wysypiskach. **Konserwacja środowiskowa:** Utrzymywać średnią temperaturę pokojową około 18-23°C i wilgotność pomiędzy 40-55%, regularnie wietrzyć, aby zapobiec powstawaniu pleśni. Natychmiast usuwać stojącą wilgoć.

Uwaga: Meble tapicerowane należy podnosić ostrożnie, aby chronić podłogę. **NIE PRZESUWAĆ, NIE PRZECHYLAĆ ANI NIE CIĄGNAĆ.**

Spód łóżka wykonany jest z płyty pilśniowej. Wszelkie różnice kolorystyczne nie wpływają na jakość produktu i nie są uważane za wadę materiału.

NL

INSTRUCTIES EN VEILIGHEIDSINFORMATIE

BELANGRIJKE INFORMATIE! ZORGVULDIG LEZEN EN BEWAREN VOOR LATER GEBRUIK!

WAARSCHUWING: Houd kleine onderdelen, verpakkingsmateriaal en folie buiten het bereik van kleine kinderen vanwege het mogelijke risico op verstikking of inslikken van kleine onderdelen!

Volg de installatie-instructies van de fabrikant en bewaar ze voor toekomstig gebruik. De fabrikant is niet verantwoordelijk voor onjuiste installatie. Gebruik het product niet als een onderdeel ontbreekt of beschadigd is. Het product is alleen bedoeld voor gebruik binnenshuis. Het mag niet worden geplaatst in de buurt van open vuur, stralingshittebronnen of in omgevingen met overmatige vochtigheid of extreem droge lucht.

LET OP! Gestoffeerde meubelen bevatten brandbare materialen. Stel het product niet bloot aan direct zonlicht om verkleuring van meubelstoffen en houten oppervlakken te voorkomen. Controleer de schroefverbindingen regelmatig en draai ze indien nodig aan. Neem de belastingspecificaties in de montagehandleiding in acht. Om de levensduur van losse matrassen

te garanderen, is het essentieel om ze regelmatig om de 2 maanden te draaien, in beide assen. De matras absorbeert lichaamsvocht, dus regelmatige ventilatie is essentieel. Voor matrassen met een afneembare hoes raden we aan om de onderhoudssymbolen op het product te volgen. Vouw of breek de matras nooit. Houd ze droog en beschermd tegen vorst en temperaturen onder 5°C. Stel ze niet bloot aan direct zonlicht of temperaturen boven 50°C en vermijd snelle veranderingen in temperatuur en vochtigheid.

Gestoffeerde meubels: Vermijd contact van de bekleding met scherpe voorwerpen (bv. klinknagels, metalen klemmen, dierenklauwen) tijdens het gebruik. Verwijder regelmatig oppervlactestof en los vuil van de bekleding met een zachte borstel of stofzuiger. Gebruik een stofzuiger met een laag vermogen om te voorkomen dat loszittend materiaal door de bekleding sijpelt. Stofzuig de bekleding nooit. Verwijder vlekken onmiddellijk en zuig ze op met een schone spons of doek. Verwijder kleine vlekken met een vochtige doek. Gebruik geen chemische reinigingsmiddelen of organische oplosmiddelen, omdat deze de kleuren van de bekleding en het opvulmateriaal kunnen beschadigen. Veeg de pool-

stof slechts in één richting schoon. Voor zwaardere vervuiling raden we je aan een professionele reiniger in de arm te nemen. Voordat je een reinigingsmiddel gebruikt, test je het effect ervan op een minder zichtbare plek. Stofzuig de bekleding na grondig drogen met een stofzuiger. Volg altijd de instructies en aanbevelingen van de fabrikant voor het specifieke product.

Recyclebaarheid van materialen: de materialen die voor het product en de verpakking worden gebruikt, zijn recyclebaar of kunnen normaal worden gestort. **Onderhoud van de omgeving:** Houd de gemiddelde kamertemperatuur rond 18-23°C en de luchtvochtigheid tussen 40-55%, ventileer regelmatig om schimmel te voorkomen. Verwijder stilstaand vocht onmiddellijk.

Let op: Til gestoffeerde meubels voorzichtig op om de vloer te beschermen. **NIE VERSCHUIVEN, KANTELEN OF TREKKEN.** De bodem van het bed is gemaakt van vezelplaat. Eventuele kleurverschillen hebben geen invloed op de kwaliteit van het product en worden niet beschouwd als een defect in het materiaal.

RO

INSTRUCȚIUNI ȘI INFORMAȚII DE SIGURANȚĂ

INFORMAȚII IMPORTANTE! CITIȚI CU ATENȚIE ȘI PĂSTRAȚI PENTRU CONSULTAREA ULTERIOARĂ!

AVERTISMENT: Păstrați piesele mici, materialele de ambalare și folia la îndemâna copiilor mici din cauza riscului posibil de sufocare sau înghițire a pieselor mici!

Urmați instrucțiunile producătorului pentru instalare și păstrați-le pentru consultări ulterioare. Producătorul nu este responsabil pentru instalarea incorectă. Nu utilizați produsul dacă orice componentă lipsește sau este deteriorată. Produsul este destinat exclusiv utilizării în interior. Acesta nu trebuie amplasat lângă flăcări deschise, surse de căldură radiante sau în medii cu umiditate excesivă sau aer extrem de uscat.

ATENȚIE! Mobilierul tapițat conține materiale inflamabile. Nu expuneți produsul la lumina directă a soarelui pentru a preveni decolorarea țesăturilor de tapițerie și a suprafețelor din lemn.

Verificați regulat îmbinările cu șuruburi și strângeți-le dacă este necesar. Respectați specificațiile de încărcare indicate în instrucțiunile de asamblare.

Pentru a asigura longevitatea saltelelor libere, este esențial să le rotiți regulat la

fiecare 2 luni, în ambele axe. Salteaua absoarbe umezeala corporală, astfel încât este important să asigurați o ventilație regulată. Pentru saltelele cu o husă detașabilă, vă recomandăm să urmați simbolurile de îngrijire de pe produs. Nu pliați și nu rupeți niciodată salteaua. Păstrați-le uscate și protejați-le de îngheț și de temperaturi sub 5°C. Nu le expuneți la lumina directă a soarelui sau la temperaturi de peste 50°C, evitați schimbările rapide de temperatură și umiditate.

Mobilier tapițat: Evitați contactul tapițeriei cu obiecte ascuțite (de exemplu, nituri, cleme metalice, gheare de animale) în timpul utilizării. Îndepărtați periodic praful de suprafață și murdăria liberă de pe tapițerie cu o perie moale sau un aspirator. Utilizați un aspirator cu putere redusă pentru a preveni pătrunderea materialelor care se desprind prin tapițerie. Nu aspirați niciodată tapițeria. Îndepărtați imediat murdăria și aspirați scurgerile cu un burete sau o cârpă curată. Îndepărtați scurgerile proaspete minore cu o cârpă ușor umedă. Nu utilizați detergenți chimici sau solvenți organici, deoarece aceștia pot deteriora culorile tapițeriei și materialul umpluturii. Ștergeți materialul cu peri într-o singură

direcție. Pentru murdăria mai intensă, vă recomandăm să încredințați curățarea unui profesionist. Înainte de a utiliza un agent de curățare, testați efectul acestuia pe o zonă mai puțin vizibilă. După uscarea completă, aspirați husa cu un aspirator. Respectați întotdeauna instrucțiunile și recomandările producătorului pentru produsul specific.

Reciclabilitatea materialelor: Materialele utilizate la produs și la ambalaj sunt reciclabile sau pot fi depozitate în mod normal la groapa de gunoi.

Întreținerea mediului: Mențineți temperatura medie a camerei în jur de 18-23°C și umiditatea între 40-55%, ventilați regulat pentru a preveni mucegaiul. Îndepărtați imediat umezeala staționară.

Notă: Ridicați cu grijă mobilierul tapițat pentru a proteja podeaua. **NU DEPLASAȚI, ÎNCLINAȚI SAU TRAGEȚI.**

Partea de jos a patului este fabricată din plăci de fibre. Eventualele diferențe de culoare nu afectează calitatea produsului și nu sunt considerate un defect al materialului.

IT

ISTRUZIONI E INFORMAZIONI DI SICUREZZA

INFORMAZIONI IMPORTANTI! LEGGERE CON ATTENZIONE E CONSERVARE PER UN SUCCESSIVO RIFERIMENTO!

AVVERTENZA: Tenere le parti piccole, i materiali di imballaggio e la pellicola fuori dalla portata dei bambini piccoli per il possibile rischio di soffocamento o di ingestione delle parti piccole!

Seguire le istruzioni del produttore per l'installazione e conservarle per riferimento futuro. Il produttore non è responsabile di un'installazione non corretta. Non utilizzare il prodotto se un componente è mancante o danneggiato. Il prodotto è destinato esclusivamente all'uso interno. Non deve essere collocato in prossimità di fiamme libere, fonti di calore radianti o in ambienti con umidità eccessiva o aria estremamente secca.

ATTENZIONE! I mobili imbottiti contengono materiali infiammabili. Non esporre il prodotto alla luce diretta del sole per evitare lo scolorimento dei tessuti di rivestimento e delle superfici in legno.

Controllare regolarmente le giunzioni a vite e serrarle se necessario. Rispettare le specifiche di carico indicate nelle istruzioni di montaggio.

Per garantire la longevità dei materassi sfu-

si, è essenziale ruotarli regolarmente ogni 2 mesi, su entrambi gli assi. Il materasso assorbe l'umidità corporea, quindi è indispensabile una regolare ventilazione. Per i materassi sfoderabili, si consiglia di seguire i simboli di cura riportati sul prodotto. Non piegare o rompere mai il materasso. Mantenetele asciutti e proteggeteli dal gelo e da temperature inferiori a 5°C. Non esporli alla luce diretta del sole o a temperature superiori a 50°C, evitare rapidi sbalzi di temperatura e umidità.

Mobili imbottiti: Evitare il contatto della tappezzeria con oggetti appuntiti (ad es. rivetti, fermagli metallici, artigli di animali) durante l'uso. Rimuovere regolarmente la polvere superficiale e lo sporco sciolto dalla tappezzeria con una spazzola morbida o un aspirapolvere. Utilizzare un aspirapolvere a bassa potenza per evitare che i materiali allentanti penetrino nella tappezzeria. Non passare mai l'aspirapolvere sulla tappezzeria. Rimuovere immediatamente lo sporco e aspirare le macchie con una spugna o un panno pulito. Rimuovere le piccole macchie fresche con un panno delicatamente umido. Non utilizzare detergenți chimici o solventi organici perché possono danneggiare i colori della tappezzeria e il materiale dell'imbottitura. Pulire il tessuto in pile in

una sola direzione. Per lo sporco più intenso, si consiglia di affidarsi a un pulitore professionista. Prima di utilizzare un detergente, testarne l'effetto su un'area meno visibile. Dopo un'accurata asciugatura, aspirare il rivestimento con un aspirapolvere. Seguire sempre le istruzioni e le raccomandazioni del produttore per il prodotto specifico.

Riciclabilità dei materiali: i materiali utilizzati per il prodotto e l'imballaggio sono riciclabili o normalmente smaltibili in discarica.

Manutenzione ambientale: Mantenere la temperatura media dell'ambiente intorno ai 18-23°C e l'umidità tra il 40-55%, ventilare regolarmente per evitare la formazione di muffa. Rimuovere immediatamente l'umidità stagnante.

Nota: sollevare con cautela i mobili imbottiti per proteggere il pavimento. **NON SPOSTARE, INCLINARE O TIRARE.**

Il fondo del letto è realizzato in pannelli di fibra. Eventuali differenze di colore non influiscono sulla qualità del prodotto e non sono considerate un difetto del materiale.

NÁVOD A BEZPEČNOSTNÍ INFORMACE

